



取扱説明書
保証書付き

ONEKOSAMA

おねこさま 自動猫トイレ

ご使用前に説明書をよくお読みになり、正しくお使いください。
説明書はお使いになる方がいつでも確認できるように大切に保管してください。

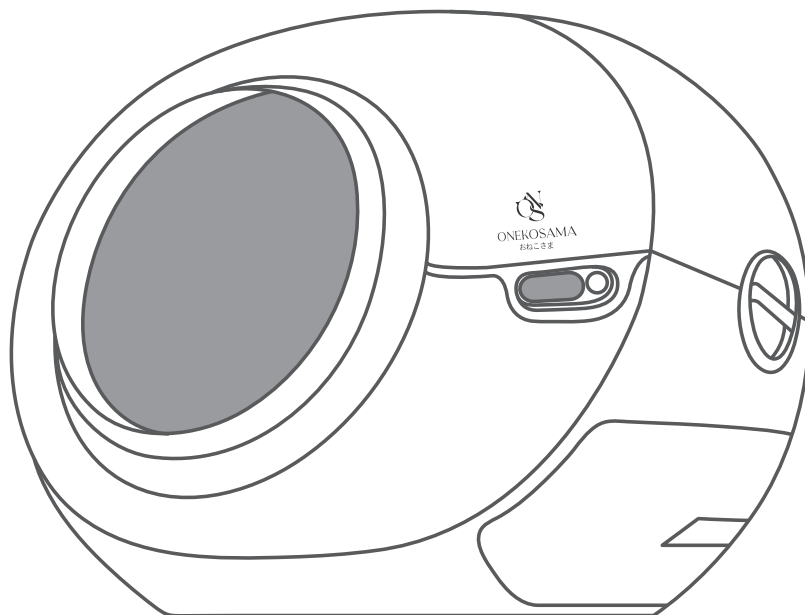

- ※本製品は家庭用であり、業務用に製造されたものではありません。
- ※本製品はペットの安全と健康を保証するものではありません。
- ※本製品は「固まった猫砂（排泄物）をトイレからすくい上げる」作業を自動化したトイレです。
- ※その他の作業（排泄物の処分、清掃など）を全くしなくても良いという製品ではありません。

目次

安全上の警告と注意	1
使用上の注意	2
梱包内容物、製品仕様	3
各部の名称	4
製品概要	5
猫トイレの起動準備	6
基本操作	8
パネル表示一覧①	9
パネル表示一覧②	10
パネル表示一覧③	11
お手入れについて	12
お手入れの際の分解方法について	13
故障かな？と思った時は①	14
故障かな？と思った時は②	15
故障かな？と思った時は③	16
故障かな？と思った時は④	17
製品情報とお問い合わせ先	18
修理依頼について	19
保証書	20

安全上の警告と注意

ご使用前に本製品取扱説明書をよくお読みください。

- 本製品は猫用トイレです。本来の用途以外に使用しないでください。
- 本製品は家庭内での使用を目的としています。商業用・工業用としての使用や、屋外・濡れた場所での使用はおやめください。
- 本製品は留守中のペットの世話と安全・健康を保証するものではありません。旅行などで長期間、家を留守にする場合は必ずペットホテルを利用したり、知人に世話を頼むなどしてください。
- 本製品をお子様や、おひとりでの操作が難しい方が単独で使用することは絶対におやめください。
- ご使用の際は安全に使用できる環境下かつ、製品の安全な使用方法と危険性を理解している方の指示監督のもとで使用するようにしてください。そのような監督のない中でお子様によるお掃除やお手入れは絶対に行わないでください。
- お子様が居る部屋で使用する際は十分注意してください。また、お子様が本製品で遊ばないようにご注意ください。
- 濡れた手で電源アダプタや本製品を触らないでください。
- 屋外や浴室など湿気が多い場所や水に濡れる場所での使用、保管はおやめください。
- 回転中のドームや、ドームとカバーの隙間に指や手を入れないでください。
- 本製品が上手く機能しない場合、破損や屋外に放置したり液体に浸してしまった場合、使用せずに必ずご連絡ください。
- 製品を掃除以外で分解しないでください。間違った組み立て方をすると感電や火災につながる恐れがあります。
- 電源アダプタや電源コードが破損した状態で本製品を使用しないでください。
- 電源コードを引っ張ったり、上に重い物を乗せないでください。また、コードを挟んでドアを閉めたり、先端が鋭利なものや角のまわりで電源コードを引っ張らないでください。
- 延長コードを介しての使用はお薦めしません。タコ足配線はおやめください。
- 長期間使用しない場合や、お手入れを行う前は必ず電源アダプタをコンセントから抜いてください。
- 火気や熱源の近くで使用したり、保管しないでください。
- 故障の原因となりますので、定期的に掃除を行ってください。本製品は「固まった猫砂をトイレ内から取り除く作業」を電動化したものであり、トイレに関するメンテナンスを何もなくていいという製品ではありません。
- 本製品の使用可能な対象体重は0.5kg～15kgです。

使用上の注意

■ カーペットやマットの上に置かないでください。

本製品は底部のセンサーで重量を感知します。

カーペットなど柔らかい床の上に置くと正しく重量が計測できなくなるので、必ず固く平らな床の上に置いてください。

■ 安全装置を過信しないでください。

本製品はドーム回転中に猫が入った時に動作を停止するなどの自動停止装置が備わっていますが、確実に事故を防ぐことを保証するものではありません。装置を過信せずに常に安全に注意してください。

■ 体重の計測には誤差が生じる場合があります。

本製品はドームに入った猫の体重を測定しますが、0.2kgほどの誤差が生じる事がありますので、予めご了承ください。

■ 定期的に掃除してください。

ゴミ箱コンテナに集められた固まった猫砂はこまめに処分してください。大量に溜めこむと悪臭や故障の原因となります。また故障の原因のほとんどが製品を汚れたまま使用したことによるものです。

ドームと土台の間に落ちた猫砂は1～2週間に1度、ドームやゴミ箱コンテナの水洗いは月に1度程度の掃除を行ってください。

■ 万が一のために予備のトイレを用意してください。

本製品は機械ですので修理が必要になる場合もあります。

修理中の代わりのトイレはお客様自身で準備してください。弊社が実施している12ヶ月の無料修理保証は、修理中のトイレの都合やペットの世話を補償するものではありませんので、予めご了承ください。

■ なるべく箱（ダンボール）は捨てずに残しておいてください。

修理の際は弊社へ製品を発送して頂く必要があります。

その際の梱包費用は無償、有償に関わらずお客様負担となります。

発送に比較的大きな梱包資材が必要になりますので、できるだけ発送時の箱を残しておくことを推奨します。

■ 猫に無理矢理使用させないでください。

トレー型のトイレに比べ、本製品は見た目も大きさも全く異なります。猫が興味を示す反面、緊張し不安に感じている場合もあります。すぐにトイレをしないからといって、無理矢理ドームに入れるようなことは絶対におやめください。

■ 長期間留守にしないでください。

出張や旅行で家を長期間留守にする場合は、ご家族や友人に世話を頼んだり、ペットホテルを利用するなどしてください。

■ 安全扉がきちんと閉まっていない場合は、猫砂が挟まっている可能性があります。

付属のブラシで掃除してください。無理矢理安全扉を開けようとしないでください。

■ アプリケーションとのペアリングを推奨します。

本製品とモバイル端末用アプリをペアリングしていない場合は、本製品の時間設定を自動で調整することができず、起動時を起点として計算します。

アプリとペアリングをすることで時間の自動調整が可能となります。

■ 1台あたり2匹までの使用を推奨します。

梱包内容物

ONEKOSAMA (おねこさま自動猫トイレ)本体:1台

※カバー

ドーム

ベース(土台)

ゴミ箱コンテナ

分解キャップ(左・右・後部に3個)

が組まれた状態で入っています。

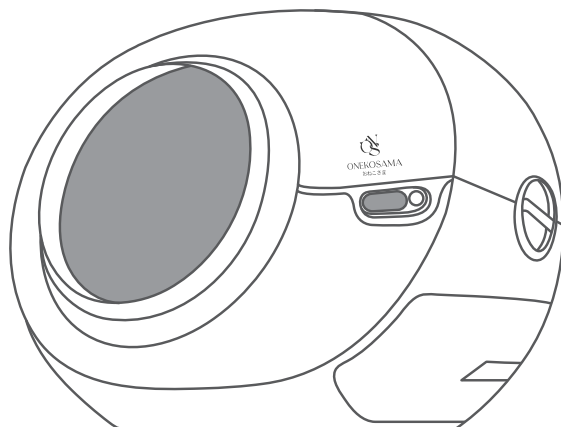

- 専用ゴミ袋:1巻(10枚)
- 電源コード
- 取扱説明書
- 専用ブラシ
が付属しています。



専用ゴミ袋
1巻(10枚)

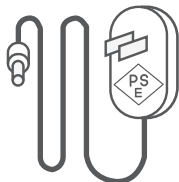

電源コード



取扱説明書



専用ブラシ

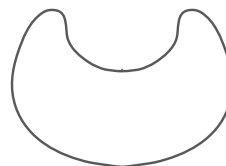

専用猫砂マット

製品仕様

製品名:自動猫トイレ

製品型番:OMS-0001

製品重量:10KG

製品サイズ:726mm*517mm*551mm

定格電圧:12V

定格効率:36W

各部の名称

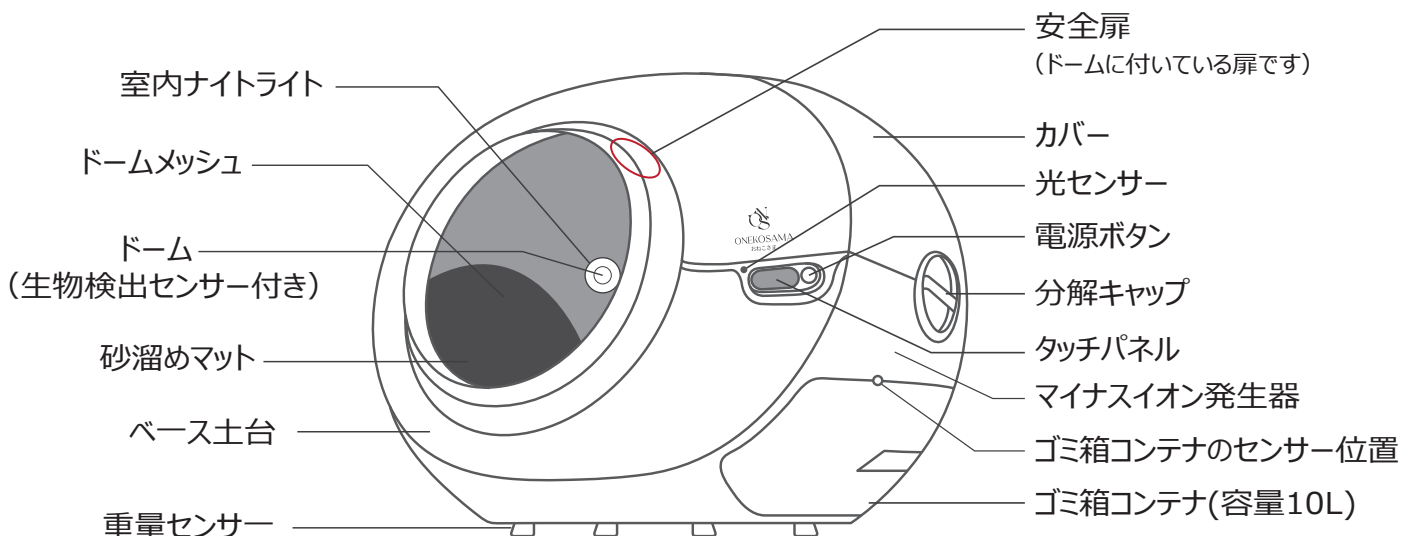

【輸送中の破損について】

- 開封時に商品の破損(ヒビが入っていた、割れや欠けが生じていた等)があった場合は、ただちに商品を配達された運送会社の営業所へご連絡ください。

【初期不良があった場合】

- 開封時に商品や部品に不良があった場合はお買い上げいただいた店舗へご連絡ください。
- 発送から交換品の到着までは数日かかりますので予めご了承ください。(お届け地域や天候により期間は前後します)

【設置の注意点について】

- ① 製品は必ず固くて水平な床に設置し、壁にぴったりくっつけないでください。
 - ② 製品の設置場所には物を置かないようにしてください。
 - ③ 必ず付属の電源コードを使用してください。故障の原因となります。
 - ④ 取扱説明書通りに使用せず問題が発生した場合は、一切の責任を負いかねます。
- ※ 専用猫砂・専用ゴミ袋は別売があります。メーカーサイトにてご購入が可能です。

製品概要

■ 猫砂について

- 粉タイプ以外の固まるタイプの猫砂をご使用ください。その他の材質の猫砂を使用すると動作不良や故障の原因となる恐れがあります。
- 粒の大きさは長さ2mm～10mmの猫砂をご使用ください。

※ 専用猫砂「おねこさまの御砂」のご利用をお薦めします。

■ 安全センサーについて

本製品の本体には安全センサーを4種類搭載しています。
猫の動作と重さを感じ、使用中の猫の安全をしっかり守ります。

■ 安全扉（ドーム扉）について

猫が挟まれないように猫の安全を守ります。
安全扉が閉まることで、ゴミ箱コンテナのにおいを遮断します。防臭の機能があります。

取扱説明書のほか、取扱説明動画などをご覧いただけるサポートページはこちら。



猫トイレの起動準備

1 ゴミ袋をセットする

製品を正常に使用する為、固く平らな床の上に置いて、ゴミ箱コンテナにゴミ袋をセットします。

本製品専用のゴミ袋はゴミ箱コンテナにしっかりフィットします。
※ 専用ゴミ袋以外の物を使用する際はサイズにご注意ください。

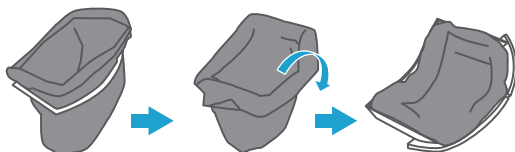

袋の口を折り返してゴミ袋の底部を平らにセットする。

2 電源を入れる

電源アダプタを本体へ差し込むと、電源がオンになります。
電源を入れた後は自動調整が行われるので、時間がかかります。

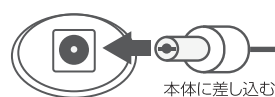

3 アプリのインストール

Google もしくはAPP STOREで「ONEKOSAMA・OINUSAMA」アプリをインストールしてください。

アプリをインストールすることで、モバイル端末からトイレ本体の設定や詳細情報の確認ができるようになります。アプリはiPhone版とAndorid版がございます。



iPhone用アプリ

<https://apps.apple.com/jp/app/onekosama-oinusama/id6452538542>



Andorid用アプリ

<https://play.google.com/store/apps/details?id=com.iwith.onekosama&hl=ja>

新規登録後、アプリ上で「+」をタップすると、猫トイレとのペアリングを行います。
初めてのペアリングでは、アプリが猫トイレを自動で検索します。
猫トイレのBluetooth名は「ONEKOSAMA猫トイレ+12桁コード」です。

※ ペアリングが完了したら、アプリに表示される12桁コードと猫トイレの12桁コードが一致していることを確認してください。

※ 12桁のシリアルナンバーは本体背面にあります。

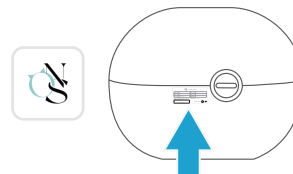

アプリ上で本製品の遠隔操作や猫の利用状況をチェックすることができます。
※ アプリをインストールしなくてもお使いいただけます。

猫トイレの起動準備

4 猫砂を入れる

ホーム画面の切り替えアイコンをタップして、猫砂追加モードを選択します。

「猫砂追加」を選択して、猫砂をMAX線まで入れてください。入れましたら、「確認」をタップすると、猫砂の調整が始まります。

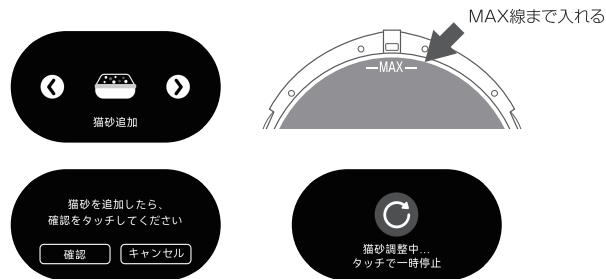

もし「猫砂追加」モードを選択せずに猫砂を追加した場合、重量センサーが反応し猫が入ったとみなされますので、パネルに表示される「猫砂追加中」のボタンをタップしてください。



基本操作

1 自動掃除の仕組み

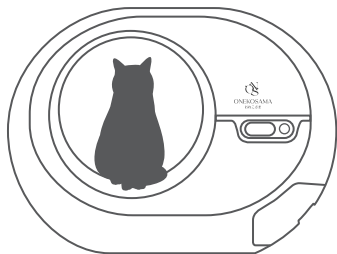

- ① 猫が使用すると、猫の体重が表示されます。
- ② 猫がドームから離れた15秒後、排泄完了と判定し、3分後に自動掃除を開始します。
※ アプリから自動掃除の頻度及び時間を設定できます。

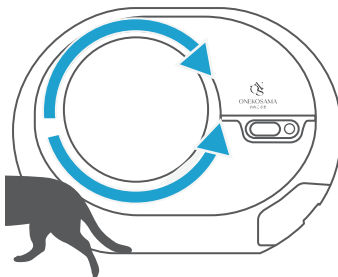

- ③ 猫砂がドームメッシュで選別されます。
- ④ 安全扉が開閉して、固まった猫砂がゴミ箱コンテナに排出されます。
(徹底的に掃除する為、ドームが2回回転します)
- ⑤ 固まった猫砂を排出した後、ドーム内の猫砂を自動で調整します。

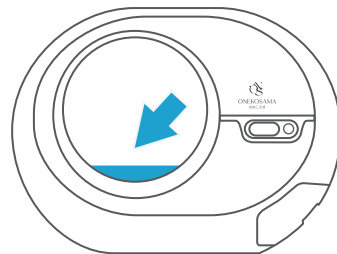

- ⑥ 猫砂が平らになったら調整完了。ドームの回転が止まります。

2 電源のオン・オフ

猫トイレをシャットダウンしたい場合、電源ボタンを長押ししてください。
パネルに下記の画面が表示された後、猫トイレはシャットダウンします。

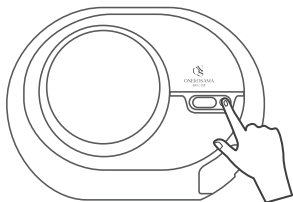

電源ボタンを押すと電源はオンになります。

3 ホーム画面表示







ホーム画面で本日の利用回数など情報が表示されます。

ゴミ箱のアイコンについて：
オレンジ色…ゴミ箱コンテナの容量が60%以上。
赤色…ゴミ箱コンテナが満杯を指します。早めに掃除してください。
ゴミ箱コンテナが満杯の時に警報音が鳴りますので、警報音を消したい場合は、アプリから設定してください。

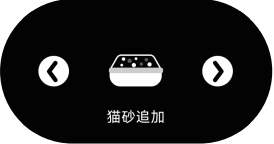
1日の利用回数について：
白い数字…10回以内 オレンジの数字…10～20回
赤い数字…21回以上。





パネル表示一覧①

パネル画面	表示内容	パネル画面	表示内容
	<p>● 掃除開始</p> <p>アイコンをタップすると、掃除をすぐに開始します。</p>		<p>● 猫砂追加</p> <p>新しい猫砂を追加したい場合は、このモードを選択してください。</p> <p>選択せずに猫砂を補充した場合は「猫が利用中」画面が表示され、「猫砂追加中」のボタンが出現するので、必ずタップしてください。</p>
	<p>● 猫砂交換</p> <p>猫砂を新しい砂に交換したい場合のみこのモードを選択してください。</p> <p>タップすると、ドーム内のすべての猫砂がゴミ箱コンテナに排出されます。</p>		<p>● Wi-Fiネットワーク接続</p> <p>初めてWi-Fiネットワークに接続あるいはアプリとペアリングする時に選択してください。</p> <p>このモードでは、猫トイレがアプリから検索される状態になります。</p>
	<p>● リセット</p> <p>すべてのセンサーを再起動し、ドームの位置が調整されます。</p>		<p>● 猫が利用中</p> <p>猫がトイレに入った時にこの画面が表示されます。体重も同時に表示されます。猫砂追加モードを選択せずに猫砂を補充した場合もこの画面が表示されますので、「猫砂追加中」のボタンを必ずタップしてください。</p>
	<p>● 自動掃除のカウンtdown</p> <p>トイレ後、周囲の安全を確認してから自動掃除を開始します。真ん中のアイコンをタップすると、一時停止します。もう一度タップすると再開します。</p>		<p>● 掃除中</p> <p>自動掃除中に表示される画面です。トイレの状態によって表示される内容が変わります。アイコンをタップすると一時停止します。もう一度タップすると再開します。</p>

パネル表示一覧②

パネル画面	表示内容	パネル画面	表示内容
	<p>● 一時停止状態</p> <p>アイコンをタップすると、操作を再開します。</p>		<p>● ゴミ箱コンテナが満杯</p> <p>ゴミ箱コンテナが満杯になると操作が一時停止し、警報音が鳴ります。掃除してからアイコンをタップすると、操作を再開します。アプリからサイレントモードを設定できます。</p>
	<p>● 付近で生体を検知しました</p> <p>猫トイレ稼働中に周囲の生体を検知したら、安全の為に猫トイレが一時停止します。生体を検知されなくなったら自動で操作を再開します。</p>		<p>● 操作再開</p> <p>猫トイレが自動で操作を再開する時、各センサーの状態を確認して、カウントダウンします。</p>
	<p>● チャイルドロック</p> <p>アプリからチャイルドロックを設定できます。</p> <p>チャイルドロックを解除する際は、鍵のアイコンをタップし、左の画面が表示された後に電源ボタンを押すと解除できます。</p> <p>一定時間操作がない場合は、再びチャイルドロック状態に入ります。</p>		<p>● ゴミ箱コンテナの容量</p> <p>ゴミ箱コンテナの残容量がなくなると、ホーム画面のゴミ箱アイコンが赤い色に変化し、警報音が鳴ります。早めに掃除してください。</p> <p>アプリからサイレントモードを設定できます。</p>

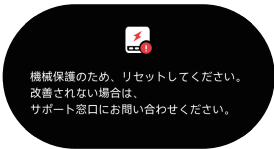
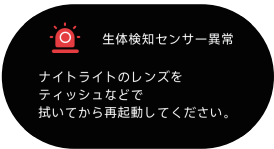
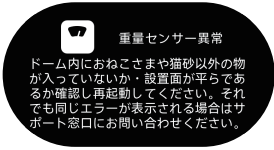
パネル表示一覧③

パネル画面	表示内容	パネル画面	表示内容
	<p>● リカバリ</p> <p>左の画面が表示され、警報音が鳴ります。画面の指示に従って操作してください。</p>		<p>● 生体検知センサー異常</p> <p>生体検知センサーに異常が発生した場合は左の画面が表示され、警報音が鳴りません。画面の指示に従って確認して、操作してください。</p> <p>アプリからサイレントモードを設定できます。</p>
	<p>● 重量センサー異常</p> <p>重量センサーに異常が発生した場合は左の画面が表示されます。</p> <p>画面の指示に従って操作してください。</p>		<p>● ドーム異常</p> <p>左の画面が表示され、警報音が鳴ります。リセット後も同じエラーが表示される場合はサポート窓口にお問い合わせください。</p> <p>アプリからサイレントモードを設定できます。</p>

※ その他：光センサー、ゴミ箱コンテナのセンサー、マイナスイオン消臭に異常があった時に、アプリでお知らせが表示されますが、猫トイレは一時停止になりませんので、ご了承ください。

お手入れについて (月1回の水洗いをお勧めします)

水洗いできる部品

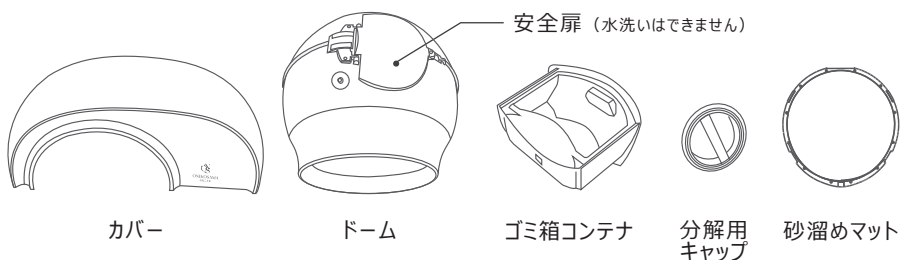

水洗いできない部品

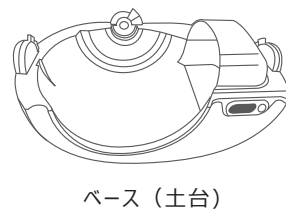

- 定期的に本製品のお手入れを行ってください。(使用頻度、使い方にもよりますが、ドームと土台の間に落ちた猫砂は1～2週間に1回、ドームやゴミ箱コンテナの水洗いは月に1回程度掃除してください)
- カバー、ドーム、ゴミ箱コンテナ、砂溜めマット、分解用キャップは水洗い可能ですが水洗い後に必ず水気を拭き取り、完全に乾燥させてから使用してください。(安全扉は水洗いできませんので、専用ブラシあるいは雑巾で拭いてください)
- 汚れを放置したまま使用すると不衛生だけでなく、故障・虫やカビの発生・異臭の原因となります。
- お掃除を行う際は必ず電源アダプタをコンセントから外し、電源を切った状態で行ってください。

【土台のお手入れについて】

- 土台は電子・金属部品が入っていますので水洗いはせずに、雑巾で汚れを拭き取って、乾燥させてください。
- 土台に使用中の猫砂が隙間から落ちて、ドームの動作に影響を及ぼす可能性があります。定期的にチェックし、落ちた猫砂は専用ブラシを使い、ゴミ箱コンテナに移動させてください。

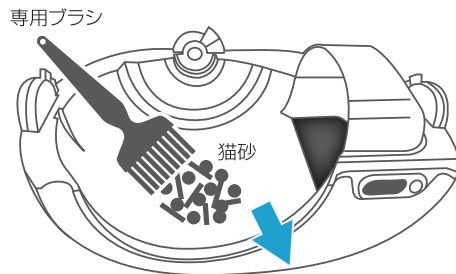

【安全扉のお手入れ方法】

- ドームの安全扉は無理矢理開けないでください。
- 猫砂が挟まった場合には、専用ブラシで軽く掃除してください。
(専用ブラシでもとれない場合には「つまようじ」などの先の細いもので軽く掻き出してください。)

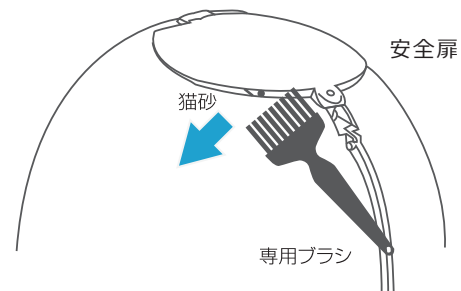

お手入れの際の分解方法について

【カバーの取り外し方】

分解キャップは全部で3ヶ所（左・右・後部）あり、全て時計回りに回転させると、カバーを持ち上げることができます。

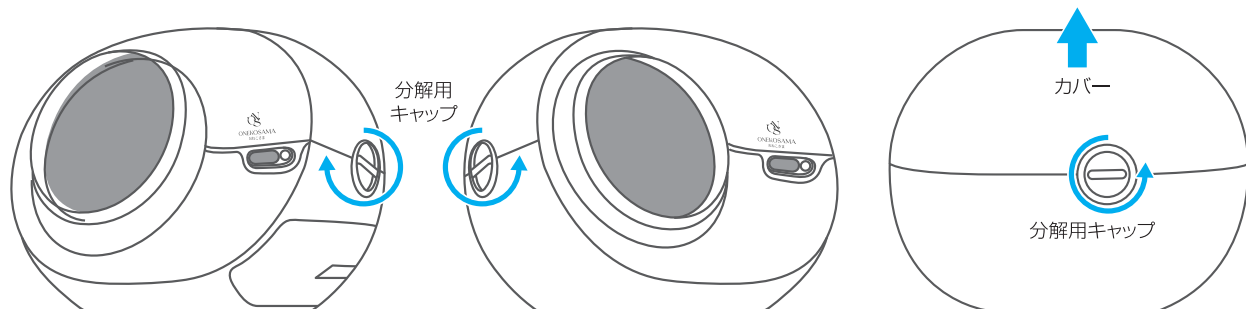

【ドームの取り外し方】

ドームを土台から外す際は、後ろ側の接続部のキャップを上げます。

掃除後は本体にしっかり固定するようにセットしてください。位置がずれると故障の原因となります。

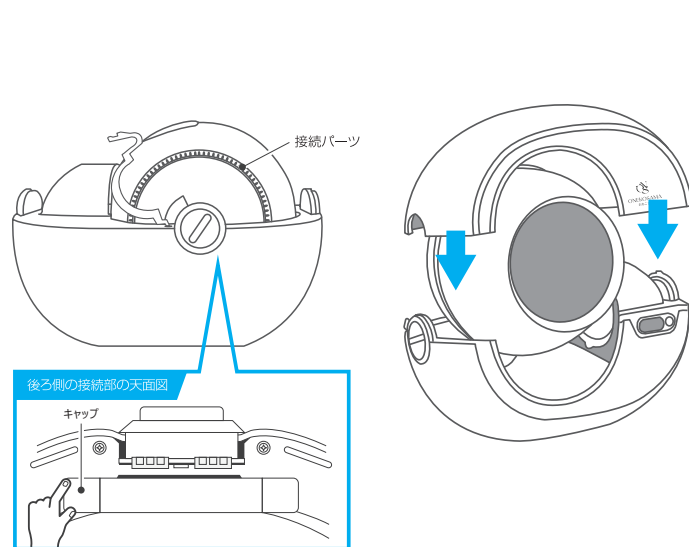

【砂溜めマットの取り外し方】

スプリングバックルを内側に引くことで砂溜めマットを取り外すことができます。

砂溜めマットとバックルの位置を合わせて嵌め込んだ後、スプリングバックルを外側に押すと取り付けが完了します。

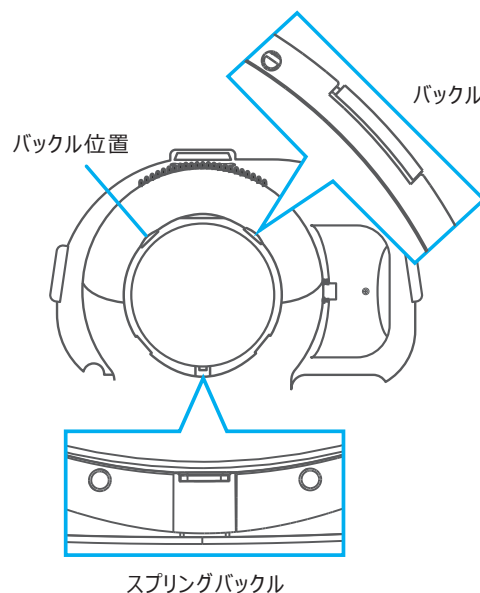

故障かな？と思った時は①

お問い合わせ前に以下の点をご確認ください。

-猫がドームに入っていないのに「おねこさま利用中」が表示される-

- 異物や生体が入り込み、動いていませんか？

-問い合わせ前にやってみる事-

- 異物や生体が入っていた場合、ドームから取り出した後に再起動してください。
 - 電源を入れ直してみてください。
-

-猫がドームに入ったのに体重表示が合わない-

- 待機中に猫砂を減らしていませんか？
- 異物を猫トイレに放置していませんか？

-問い合わせ前にやってみる事-

- 猫砂或いは異物によって重量が変化された場合、パネル画面に表示された指示に従って操作してください。
 - 電源を入れ直してみてください。
-

-猫がドームに入ったのに重量センサーが反応しない-

- 設置場所は安定していますか？

-問い合わせ前にやってみる事-

- 体重が重すぎたり（15kg以上）、ドームに入っていた時間が短すぎると反応しません。
- 本製品をカーペットや柔らかい材質の床に設置していると反応しない場合があります。
- 必ず固くて水平な床に設置してください。

故障かな？と思った時は②

-猫がドームから出ても自動的に掃除が始まらない-

- 本体の電源はONになっていますか？
- ゴミ箱コンテナが満杯になっていませんか？
- 猫の重量が0.5kgを超えていますか？
0.5kg以上の荷重が15秒以上続かないと、トイレとして認識しません。
- 待機中に猫砂を減らしていませんか？

-問い合わせ前にやってみる事-

- アプリ側で掃除の待機時間の設定を確認してください。
- パネル画面を確認してください。パネルに警報画面が出た場合、指示に従って操作してください。
- ゴミ箱コンテナをしっかり奥まで差しこんでください。
- 電源を入れ直してみてください。

-掃除中ドームが止まったり動いたりする-

- 作動中にドームに近づくなどしていませんか？作動中にドーム入り口の付近に近づくと、センサーが反応してドームが一時停止します。

-問い合わせ前にやってみる事-

- 離れた位置で改めて作動中の様子を確認してください。

-稼働中に異音、異常動作などが発生した場合-

- 固まった猫砂が完全に排出されていますか？
- ゴミ箱コンテナが満杯になっていませんか？
- 安全扉の周りに猫砂もしくは他のゴミが挟まっていませんか？

-問い合わせ前にやってみる事-

- 安全扉の周りに猫砂や他のゴミが挟まっている場合、専用のブラシで取り除いて再起動してください。
- 電源を入れ直してください。
- 固まった猫砂は大きさなどにより、一回の掃除で排出できないことがあります。複数回、掃除モードで排出することもありますので、ご了承ください。
- 他の部品に異常が発生した場合、パネルに表示された指示に従って操作してください。

故障かな？と思った時は③

-パネルの表示が「ゴミ箱がいっぱいです」「ゴミ箱が満杯」になる場合-

- ゴミ箱コンテナは本体にしっかりとハマっていますか？
- ゴミ箱コンテナが満杯になっていませんか？

-問い合わせ前にやってみる事-

- ゴミ箱コンテナをしっかりと奥まで差しこんでください。
 - ゴミ袋を平らにしてください。
 - ゴミ箱コンテナに付いているセンサーのレンズを拭いてください。
 - 電源を入れ直してください。
-

-猫砂が減った場合-

- 定期的に猫砂を補充していますか？

-問い合わせ前にやってみる事-

- トイレの使用に伴い、ドーム内の猫砂の量は減っていきますので、猫砂追加モードを選択してから補充してください。

故障かな？と思った時は④

-安全扉の開閉に問題が生じた場合-

ドームの安全扉が開閉しない場合、電源を切ってからドームを取り外し、猫砂が挟まっていないか確認してください。猫砂が挟まっている場合は専用ブラシで軽く掃除してください。その際、安全扉を無理に開けたり、閉めたりしないでください。

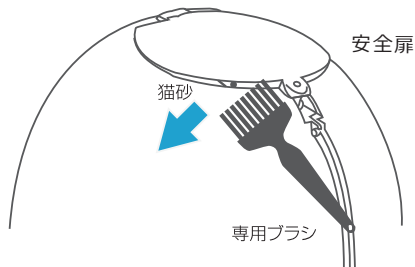

ドームを戻した後、電源を入れてドームが正常な位置に戻るまでお待ちください。動作が完了したら掃除開始モードにし、安全扉が正常に開閉するかどうか確認してください。

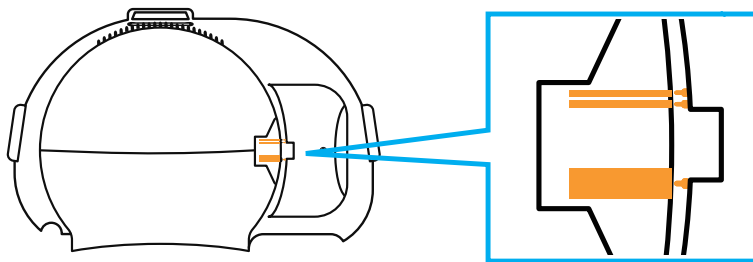

注意：この際、安全扉にある金属片が、土台の継手に接触していることを確認してください。

製品情報とお問い合わせ先

製品情報

製品の外観、および仕様は予告無く変更する場合がございます。

主な材質：ABS・ポリプロピレン

生産国：中国

メーカーサイト：<https://oneko-sama.com/>



上記メーカーサイトにて専用猫砂・専用ゴミ袋をご購入いただけます。

【初期不良について】

以下の条件をすべて満たした場合のみ、初期不良となります。

【1】開封時または開封後最初の動作確認で不良が見られた場合。

【2】注文日から14日以内。

【3】商品に保証書が同封されている。

※一度でも使用された場合はご注文日や使用頻度に関わらず修理対応となります。

お問い合わせ先

- 商品の返品交換、返金に関しては必ずお買い求めいただいた店舗にご連絡ください。
- 弊社販売店以外でご購入された商品の返品や返金に関してのお問い合わせには対応致しかねます。

【製造元】

株式会社アイウイズロボティクス
〒140-0014東京都品川区大井
1-47-1NTビル12F

【企画および販売元】

株式会社 スウィートマミー
〒107-0062 東京都港区南青山
2丁目2番15号ウイン青山942

企画および販売元：株式会社スウィートマミー

製造元：株式会社アイウイズロボティクス

お客様相談窓口の電話番号：**0120-133-160**

修理依頼について

【修理の依頼方法】

- ① 修理を依頼する場合は必ず事前にお客様相談窓口0120-133-160へご連絡をお願い致します。
製品の症状や状況などをお伺いさせていただき、対処方法などをお伝えします。
- ② お電話後、製品をメーカーまで発送することになった場合は、修理依頼品を梱包し、弊社指定の住所まで発送してください。
発送・返却時の送料は修理原因によって負担先が変わりますので予めご了承ください。
弊社負担の場合…着払いでお送りください。
お客様負担の場合…発払いでお送りください。
※無料保証期間外については、修理原因に関わらず往復送料・修理代金はおお客様負担となります。
また以下の点も予めご確認ください。
※ 修理依頼品発送時の梱包資材の用意、費用、梱包作業はおお客様負担となります。
※ 修理中の代替品貸出などは行っておりません。事前にお客様自身でご用意ください。
※ 無料修理保証の期間については商品に同封されている「保証書」をご覧ください。
※ 「保証書」の提示がない場合は保証期間中でも有償修理となりますのでご注意ください。
※ 消耗品・付属品などの修理は承っておりません。
※ 機械系の製品を修理に出す際は、「割れ物」または「精密機械」として発送することを推奨します。
- ③ 修理には7～10営業日を頂いております。(状況により前後します)
- ④ 修理完了後に動作確認を行い、正常な動作が確認できましたら修理完了のご連絡を致します。
その際に最終的な修理代金(有償修理の場合)などをお伝えしますので返送希望到着日時がある場合は合わせてご相談ください。
※修理代は代金引換にてお支払い頂きますので、予めご了承ください。
※連絡がつかない場合は弊社の判断で発送する場合があります。

【修理依頼の注意】

- ① 修理依頼品の状態、商品または部品の廃盤、供給状況によっては修理出来ない場合があります。
修理用在庫を確保するように努力しておりますが、その際は誠に申し訳ありませんがご容赦願います。
- ② 無料修理保証期間中の「通常使用による故障時の無料修理」を保証するものであり、修理中のペットの世話・健康管理、代替品の用意やその他の損害を保証するものではありません。
修理中の代替品貸出や梱包資材の用意は行っておりませんので予めご了承ください。
- ③ ペットによる破損や故障は期間内であっても無料修理保証の対応外となりますので、予めご了承ください。
(例)ペットが電源コードを噛みちぎった。ペットが本体、または部品を噛み砕いた…など。

保証書

保証基準

- ① 本製品の品質保証期間は、お買い求めになった日より1年間です。
- ② 保証期間内に故障して無料修理・交換を受ける場合には、本書をご提示の上、お買い上げの販売店にご依頼ください。
- ③ 本書は再発行は致しませんので大切に保管してください。
- ④ 保証期間内でも次の場合は有料とさせていただきます。
 - ・ 本書のご提示がない場合。
 - ・ 本書に商品名、お買い上げ日、お客様名、販売店名の記入がない場合、あるいは字句を書き換えられた場合。
 - ・ 使用上の誤り、不適切な手入れ、不当な修理や改造などによる故障または損傷。
 - ・ 天災地変、事故、落下による故障や損傷。消耗品の劣化、損傷、汚れ。※ 以上の場合、有償修理の際に要する運賃などの諸経費はお客様負担となります。
- ⑤ 原則として、一度ご使用になった製品は、故障箇所の修理・交換で対応致します。
- ⑥ 本書は日本国内においてのみ有効です。海外からの修理サービスは受付できません。
- ⑦ ご贈答、ご移転で本書に記入してある販売店に修理を依頼できない場合はお客様相談窓口へご相談ください。
- ⑧ 本品の修理箇所以外の品質の保証は致しかねます。
- ⑨ 製造中止後の製品については、必要部品の在庫がなくなった場合、修理できないこともあります。
- ⑩ この保証書は本書に明示した期間、条件のもとにおいて無料修理・交換をお約束するものです。
したがって、この保証書によってお客様の法律上の権利を制限するものではありませんので、この保証期間後の修理などについてご不明な場合は、お客様相談窓口にお問い合わせください。

商品名		ONEKOSAMA(おねこさま)自動猫トイレ		
お買い上げ 年月日	年 月 日	保証期間	お買い上げ日より1年間 (ただし、保証基準による)	故障内容記入
お 客 様	ご住所(〒 -)	販 売 店	ご住所(〒 -)	
	お名前		お名前	
	電話番号		電話番号	

- お買い上げ後、商品名・お買い上げ日・お客様名・販売店名をただちにご記入願います。
 - ご提供いただいた個人情報は、保証書に基づくアフターサービスのために使用し、その他の目的に使用することは一切ございません。
 - 本品に付設した機器に保証書が付いている場合、その機器に対する保証はその内容に従います。
- ※ 製品の外観および仕様は、品質向上のため予告なく一部変更する場合があります。



ONEKOSAMA

おねこさま