

取扱説明書
保証書付き

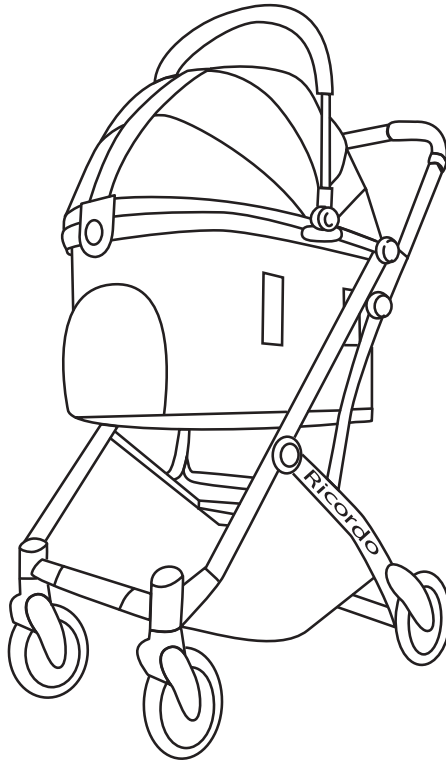

ONEKOSAMA
OINUSAMA

ペットカート



ご使用前に説明書をよくお読みになり、正しくお使いください。
取扱説明書（保証書付き）は、お使いになる方がいつでも確認できるように大切に保管してください。

目次

安全上の警告と注意	1-2
各部位の名称と梱包内容	3
組み立て方法（車輪）	4
組み立て方法（キャリア）	5
フレームの開き方・たたみ方	6-7
キャリアの取り付け・取り外し方	8
後輪ロックのやり方	9
飛び出し防止リードの使用法	9
カバーの取り付け・取り外し方	10
バックファスナーの使用法	11
車への載せ方	11
お手入れについて	12
製品情報とお問い合わせ先	13
修理依頼について	14-15
保証書	16

安全上の警告と注意

ご使用前に本製品取扱説明書をよくお読みください。

⚠ 警告

- 本来の用途以外に使用しないでください。
- 本製品はペットの安全と健康を保証するものではありません。
- ペットを乗せたまま、本製品から離れることは絶対におやめください。（ペットの飛び出しや本製品の転倒などの原因になります）
- 本製品をお子様やお一人での操作が難しい方が単独で使用することは絶対におやめください。
- 本製品にブレーキ機能はございません。ご使用中は走ったりせず歩きにてご使用ください。
- 下部の荷物カゴ以外のフレームやハンドル部分に荷物を吊るさないでください。転倒など思わぬ事故につながるおそれがあります。
- 車の中や暖房器具のそばなどに、ペットを入れたまま放置しないでください。
- 階段など大きな段差があるところでのご使用はおやめください。段差を乗り越える際は十分注意してください。
- 交通量や人通りの多い道では、周囲の状況に十分注意してご使用ください。
- ペットを乗せる際は、必ず飛び出し防止リードを付けてください使用してください。
- ペットを乗せたまま車に載せる際は、ルーフを閉じ、キャリアはシートベルトと車載用ストラップで固定してください。
- 本製品は耐荷重15kgです。耐荷重を超える重量やキャリアのサイズを上回る体型のペットを乗せないでください。

⚠ 注意

- キャリー以外の場所にペットを乗せないでください。
- 長時間連続してのご使用はペットの負担になりますので、1時間程度を目安に休憩を取るようになってください。
- ペットは思わぬ動きをすることがありますので、ご使用中は常に目を離さないよう十分注意してください。
- ご使用毎に必ず本製品に破損や異常がないか点検してください。
- 本製品に破損や異常が生じた場合は、ただちに使用をおやめください。
- 収納の際、指や手を挟まないよう十分注意してください。
- 火気の近くや直射日光が当たる場所、高温、多湿、水のかかる場所、炎天下の車内などに保管や放置をしないでください。

- 無理な力を加えたり、落とすなどの衝撃を与えないでください。
- ご使用後は汚れや水気などは拭き取って保管してください。（サビなど劣化の原因になります）
- 洗濯の際は、フレームからカバー（ルーフ・キャリア・荷物カゴ）を取り外してください。
- 同伴NGの公共機関もございます。同伴の際は、各公共機関の乗車ルールをご確認ください。
- 廃棄する際は、お住まいの地区自治体のルールに沿って、環境に優しい方法で処理（リサイクルなど）を行ってください。

各部位の名称と梱包内容

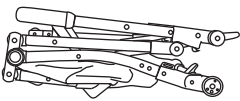
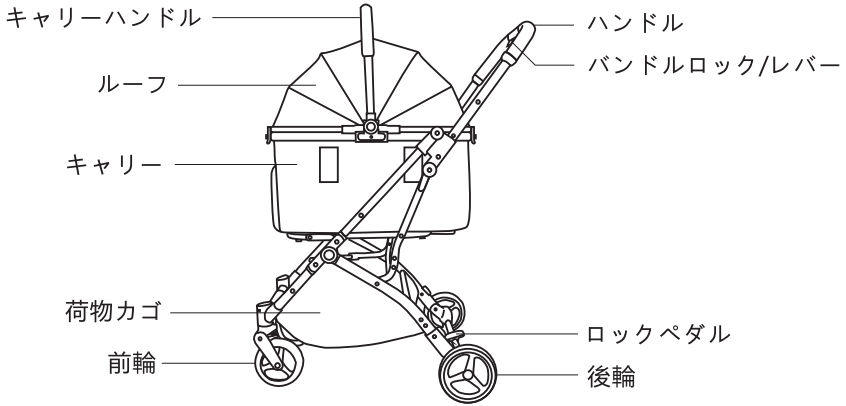

フレーム X1

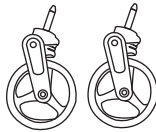

前輪 X2

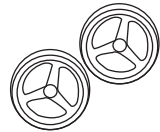

後輪 X2



キャリー（マット付）X1

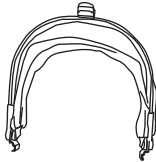

ルーフ X1

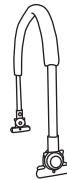

ハンドル X1



飛び出し防止リート X2

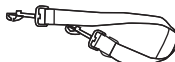

車載用ストラップ X1

* 本製品を開封した際に、パーツが揃っているか不良はないかをご確認ください。

開封時の確認はペットやお子様から離れた場所で行ってください。梱包用の袋やパーツの誤飲などの恐れがあります。

組み立て方法（車輪）

【取り付け方】

前輪、後輪のシャフトを差し込み穴に合わせ、「カチッ」と音が鳴るまでそれぞれ差し込む。

差し込み後、2～3回引っ張りきちんと差し込まれたか確認する。

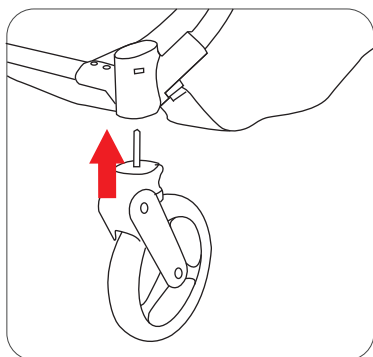

前輪

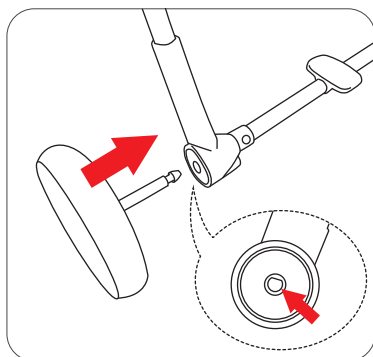

後輪

【取り外し方】

差し込み部分のロックボタンを押して車輪を外す。

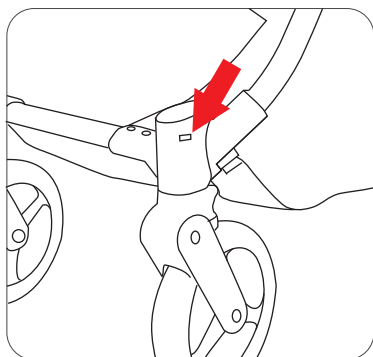

前輪

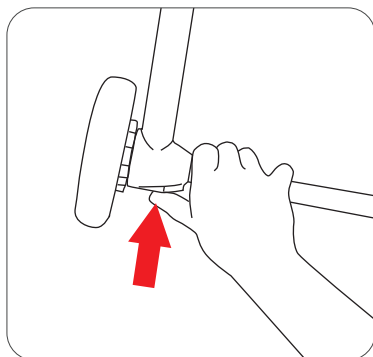

後輪

組み立て方法（キャリア）

- ・マットを取り出し、キャリアの支柱を「カチッ」と音がする位置まで外側に引く。
（両側のリード取り付けDカンが底板の上に出す）
- ・支柱の補助ベルトを底板マジックテープに固定し、マットを敷く。

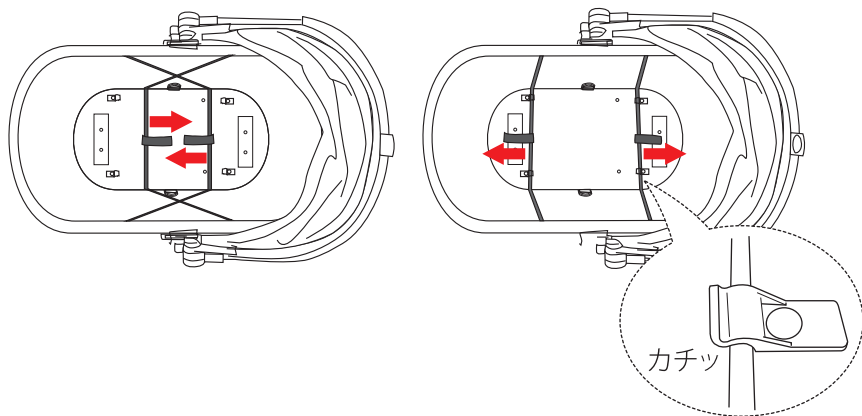

キャリア内側の凸に
ルーフの凹を差し込む。

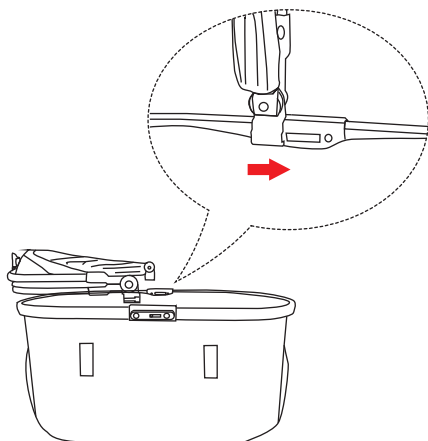

キャリア外側の凸に
ハンドルの凹を差し込む。

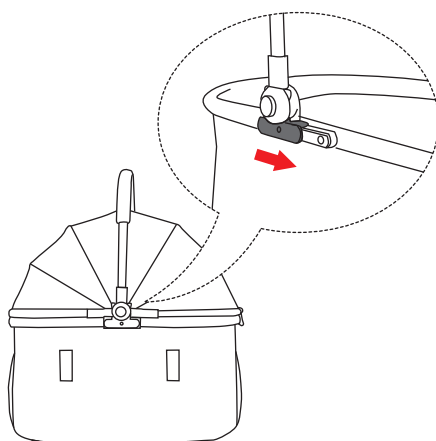

フレームの開き方・たたみ方

【開き方】

ハンドルを後方向に引き。開いたら上方向に持ち上げるようにハンドルを伸ばす。

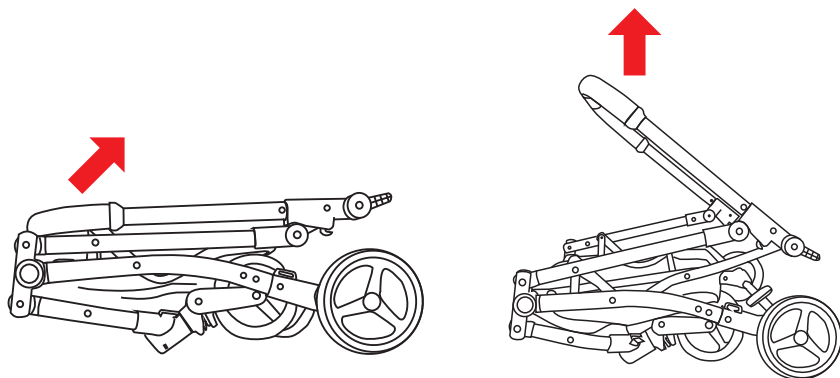

フレームとの接続部分が「カチッ」と音がするまでハンドルを伸ばす。
(接続部で上部フレームを持ち上げるようにするとスムーズに伸びます)

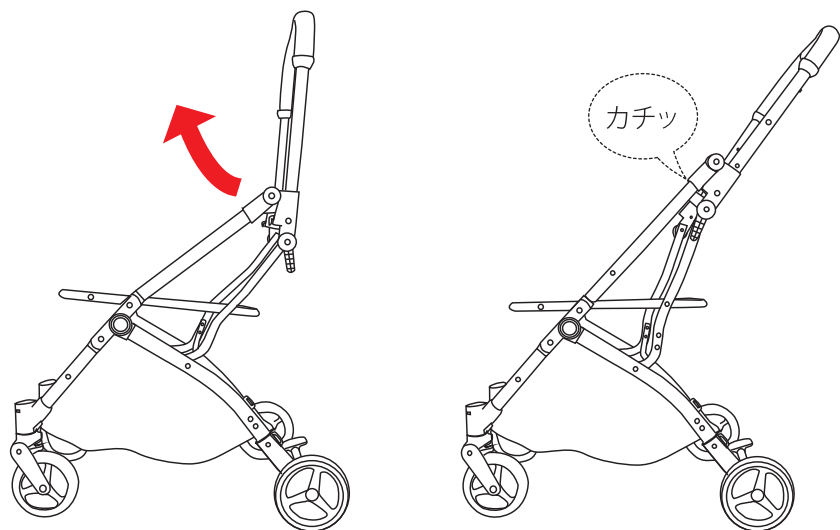

【たたみ方】

ハンドルのロックを矢印方向にスライドさせたままロック裏のレバーを押し込み、ハンドルを前方に倒すように折りたたむ。

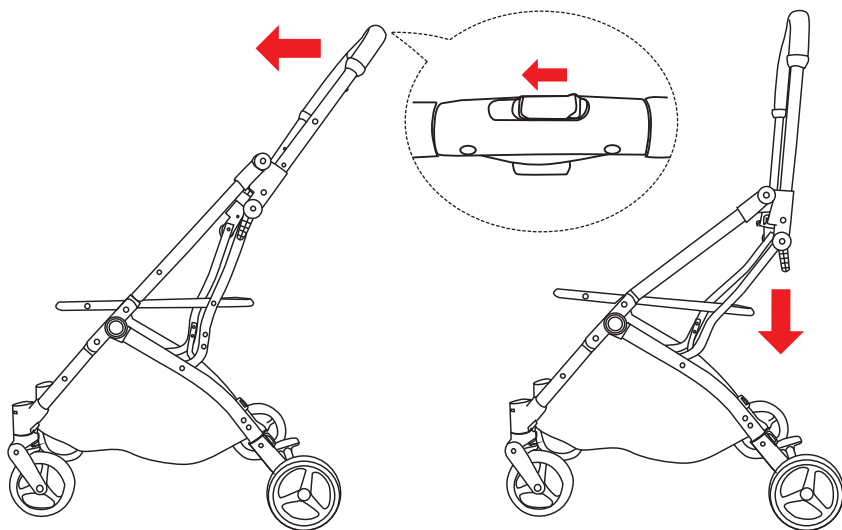

ハンドルの接続部分が曲がったら、ハンドルを下方方向に押し下げるように折りたたむ。

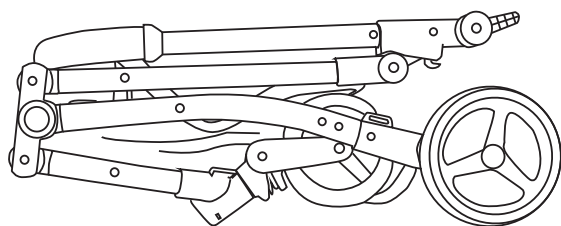

キャリーの取り付け・取り外し方

【取り付け方】

ポケット側底のフックをハンドル側フレームに引っ掛け、ファスナー窓側を下方に「カチッ」と音がするまで押し下げる。
(取り外す際は、レバーを外側に引くと外れます)

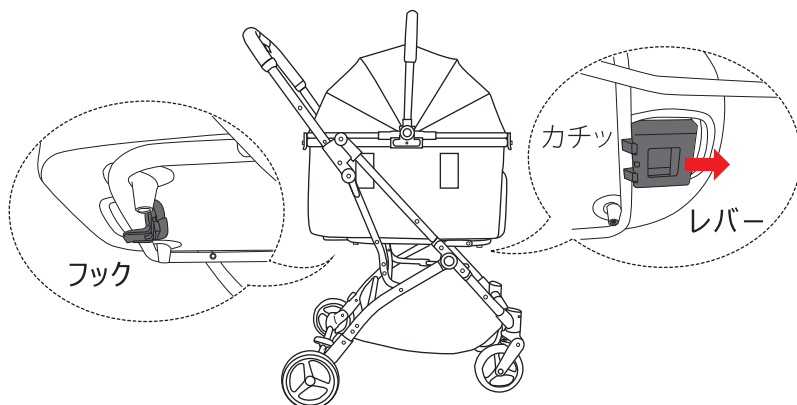

*取り付け後、キャリーを左右に動かし、しっかりフレームに固定されたか確認する。

【ルーフの開閉】

ルーフを開ける際はロックを外側に開くようにし持ち上げる。

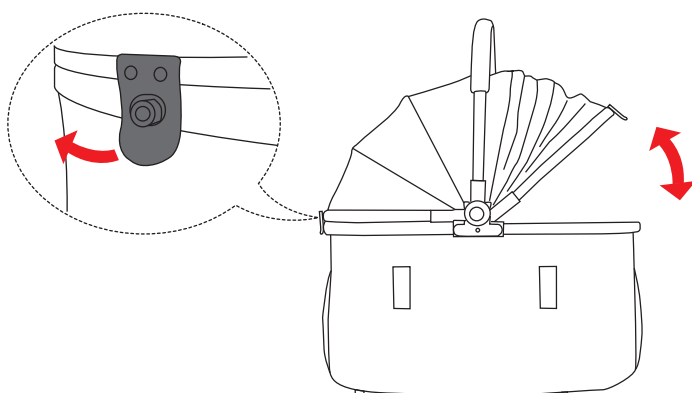

*閉じた際はしっかりロック出来ているか確認する。

後輪ロックのやり方

フレーム後部のロックペダルを操作する事で、後輪のロックを行う。

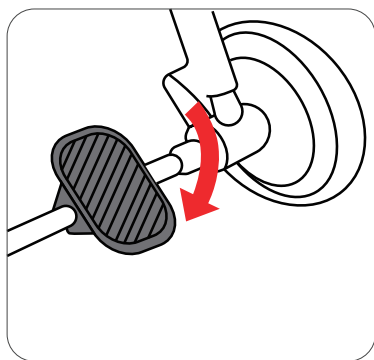

ロック

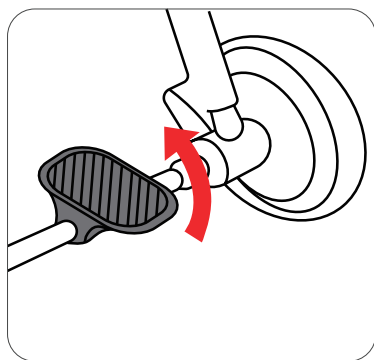

解除

*ペットの乗り降りや、荷物の出し入れの際は必ず後輪のロックをしてから行ってください。

*後輪をロックさせたまま無理に動かさないでください。(破損の原因になります)

*ロックしていても過度な力により動いたり、転倒することがありますので常に目を離さないでください。

飛び出し防止リード使用方法

リードを取り付け、ペットの上半身がキャリーからはみ出さない程度の長さに調節してください。

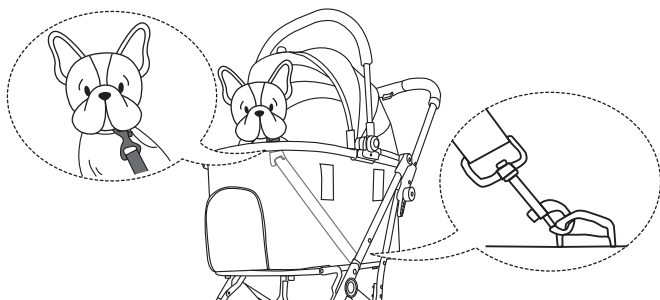

*ペットを載せる際は必ず飛び出し防止リードを使用してください。

*ペットが落下するなど、思わぬ事故につながる恐れがあります。常に目を離さないでください。

カバーの取り付け・取り外し方

フード：前後2カ所の①ファスナーと内側中心のボタンで取り付け、取り外し。

キャリア：前後2カ所の②ファスナーで取り付け、取り外し。
(取り外す際は、中のマットを取り出し、フレーム内側の支柱を倒す)

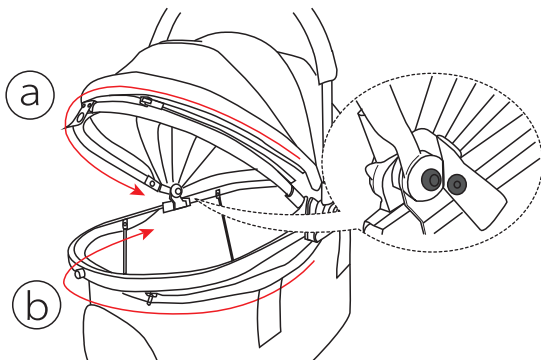

荷物カゴ：前後車輪フレームの③ボタン、車輪横の④テープ、カゴ側面の⑤ボタンを外し、取り外す。

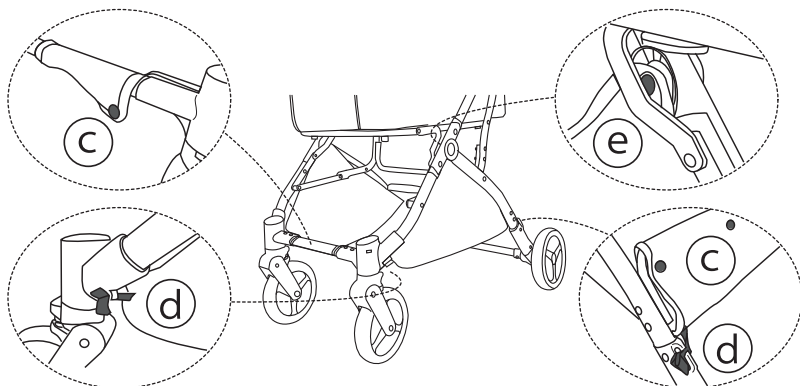

バックファスナーの使用方法

別売りの空調マットをより安全にご使用いただくためのファスナーです。

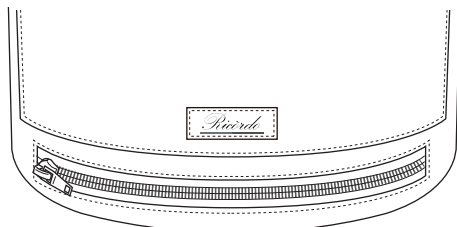

ファスナーを開け空調マットのファン・コントローラー・モバイルバッテリーをキャリアの外に取り出してください。

* 空調マットは、別売りです。(ONS-0121/ONS-0122)

車への載せ方

- ・後部座席のシートベルトをキャリア側面のループに通し留める。
- ・キャリアハンドルとヘッドレストを付属のストラップでつなげ、固定する。
- ・キャリアが前方に傾かないようにストラップの長さを調節する。

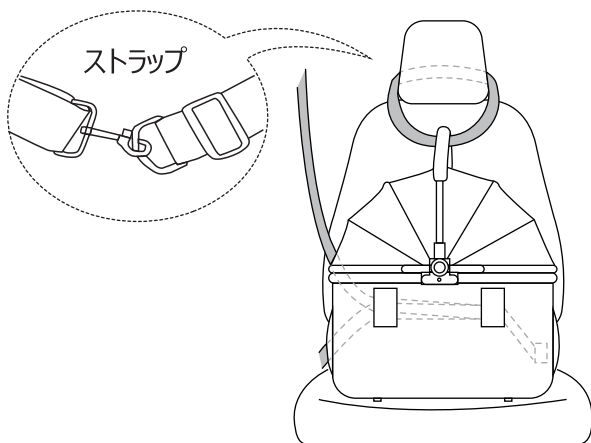

* 車に載せる際は、後部座席に設置してください。

* 走行中はルーフを前後とも閉めてご使用ください。

* この機能は運転の妨げ防止やペットが乗車する際の快適性を高める目的なので、ペットの生命を守るものではありません。

* 予期せぬ事故などで発生した破損やけがなどの責任は負いかねます。

お手入れについて

布の部分（ルーフ/キャリア/荷物カゴ）はフレームから取り外すことが出来ます。

【カバー】

- ・それぞれフレームからカバーを取り外し、水またはぬるま湯で手洗いしてください。
- ・長時間の浸け置きはしないでください。色落ちの原因となります。
- ・漂白剤や漂白剤入り洗剤は使用しないでください。
- ・タンブラー乾燥はせず、水気を切って陰干ししてください。
- ・キャリアマットのカバーは撥水加工を施した生地を使用していますが、永久的なものではありません。
汚れた場合は薄めた中性洗剤を柔らかい布につけ、たたくように軽く拭き取ることをお勧めします。

【フレーム】

- ・使用後、フレームの汚れや水気は拭き取ってください。
- ・水拭きの際は、よく絞った布を使用してください。
乾拭きや水拭き以外は部品の変質、劣化の原因となりますのでご注意ください。
- ・きしみや作動が鈍くなった時の注油は潤滑油（シリコン系）のみ、少量注油してください。
ハンドルの中央の操作部、ハンドルフレームの接続部付近は注油しないでください。作動不良を起こす原因になります。

製品情報とお問い合わせ先

製品情報

製品の外観、および仕様は予告無く変更する場合がございます。

生産国:中国

ショップサイト: <https://oneko-sama.com/>



【初期不良について】

以下の条件をすべて満たした場合のみ、初期不良となります。

- 【1】開封時または開封後最初の動作確認で不良が見られた場合。
- 【2】注文日から14日以内。
- 【3】商品に保証書が同封されている。

※ 一度でも使用された場合はご注文日或使用頻度に関わらず修理対応となります。

お問い合わせ先

- 商品の返品交換、返金に関しては必ずお買い求めいただいた店舗にご連絡ください。
- 弊社販売店以外でご購入された商品の返品や返金に関してのお問い合わせには対応致しかねます。

【製造元】

Shenzhen TORO-TECH Co.Ltd

【企画および販売元】

株式会社 スウィートマミー

〒107-0062 東京都港区南青山
2丁目2番15号ウイン青山942

企画および販売元：株式会社スウィートマミー

製造元：Shenzhen TORO-TECH Co.Ltd

お問い合わせ窓口：**mail@sweet-mommy.com**
(☎0120-133-160)

修理依頼について

【修理依頼方法】

- ① 修理を依頼する場合は必ず事前にお客様相談窓口mail@sweet-mommy.com (☎ 0120-133-160) へご連絡をお願い致します。

製品の症状や状況などをお伺いさせていただき、対処方法などをお伝えします。

- ② ご連絡後、製品をメーカーまで発送することになった場合は、修理依頼品を梱包し、弊社指定の住所まで発送してください。

発送・返却時の送料は修理原因によって負担先が変わりますので予めご了承ください。

弊社負担の場合…着払いでお送りください。

お客様負担の場合…発払いでお送りください。

※無料保証期間外については、修理原因に関わらず往復送料・修理代金はお客様負担となります。

また以下の点も予めご確認ください。

※ 修理依頼品発送時の梱包資材の用意、費用、梱包作業はお客様負担となります。

※ 修理中の代替品貸出などは行っておりません。事前にお客様自身でご用意ください。

※ 無料修理保証の期間については商品に同封されている「保証書」をご覧ください。

※ 「保証書」の提示がない場合は保証期間中でも有償修理となりますのでご注意ください。

※ 消耗品・付属品などの修理は承っておりません。

※ 機械系の製品を修理に出す際は、「割れ物」または「精密機械」として発送することを推奨します。

- ③ 修理には7～10営業日を頂いております。(状況により前後します)

- ④ 修理完了後に動作確認を行い、正常な動作が確認できましたら修理完了のご連絡を致します。

その際に最終的な修理代金(有償修理の場合)などをお伝えしますので返送希望到着日時がある場合は合わせてご相談ください。

※修理代は代金引換にてお支払い頂きますので、予めご了承ください。

※連絡がつかない場合は弊社の判断で発送する場合があります。

【修理依頼の注意】

- ① 修理依頼品の状態、商品または部品の廃盤、供給状況によっては修理出来ない場合があります。

修理用在庫を確保するように努力しておりますが、その際は誠に申し訳ありませんがご容赦願います。

- ② 無料修理保証期間中の「通常使用による故障時の無料修理」を保証するものであり、修理中のペットの世話・健康管理、代替品の用意やその他の損害を保証するものではありません。

修理中の代替品貸出や梱包資材の用意は行っておりませんので予めご了承ください。

- ③ ペットによる破損や故障は期間内であっても無料修理保証の対応外となりますので、予めご了承ください。(例)ペットが電源コードを噛みちぎった。ペットが本体、または部品を噛み砕いた…など。

取扱説明書のほか、取扱説明動画などをご覧いただけるサポートページはこちら。



保証書

保証基準

- ① 本製品の品質保証期間は、お買い求めになった日より1年間です。
- ② 保証期間内に故障して無料修理・交換を受ける場合には、本書をご提示の上、お買い上げの販売店にご依頼ください。
- ③ 本書は再発行は致しませんので大切に保管してください。
- ④ 保証期間内でも次の場合は有料とさせていただきます。
 - ・ 本書のご提示がない場合。
 - ・ 本書に商品名、お買い上げ日、お客様名、販売店名の記入がない場合、あるいは字句を書き換えられた場合。
 - ・ 使用上の誤り、不適切な手入れ、不当な修理や改造などによる故障または損傷。
 - ・ 天災地変、事故、落下による故障や損傷。消耗品の劣化、損傷、汚れ。※ 以上の場合、有償修理の際に要する運賃などの諸経費はお客様負担となります。
- ⑤ 原則として、一度ご使用になった製品は、故障箇所の修理・交換で対応致します。
- ⑥ 本書は日本国内においてのみ有効です。海外からの修理サービスは受付できません。
- ⑦ ご贈答、ご移転で本書に記入してある販売店に修理を依頼できない場合はお客様相談窓口へご相談ください。
- ⑧ 本品の修理箇所以外の品質の保証は致しかねます。
- ⑨ 製造中止後の製品については、必要部品の在庫がなくなった場合、修理できないこともあります。
- ⑩ この保証書は本書に明示した期間、条件のもとにおいて無料修理・交換をお約束するものです。したがって、この保証書によってお客様の法律上の権利を制限するものではありませんので、この保証期間後の修理などについてご不明な場合は、お客様相談窓口にお問い合わせください。

商品名		ペットカート			
お買い上げ年月日		年 月 日	保証期間	お買い上げ日より1年間 (ただし、保証基準による)	故障内容記入
お客様	ご住所(〒 -)	販売店	ご住所(〒 -)		
	お名前		お名前		
	電話番号		電話番号		

- お買い上げ後、商品名・お買い上げ日・お客様名・販売店名をただちにご記入願います。
 - ご提供いただいた個人情報は、保証書に基づくアフターサービスのために使用し、その他の目的に使用することは一切ございません。
 - 本品に付設した機器に保証書が付いている場合、その機器に対する保証はその内容に従います。
- ※ 製品の外観および仕様は、品質向上のため予告なく一部変更する場合があります。



ONEKOSAMA
OINUSAMA